

英 語 (リスニング)

(解答番号 ~)

第 1 問 (配点 25) 音声は 2 回流れます。

第 1 問は A と B の二つの部分に分かれています。

A 第 1 問 A は問 1 から問 4 までの 4 問です。英語を聞き、それぞれの内容と最もよく合っているものを、四つの選択肢(①~④)のうちから一つずつ選びなさい。

問 1

- ① The speaker brought her pencil.
- ② The speaker forgot her notebook.
- ③ The speaker needs a pencil.
- ④ The speaker wants a notebook.

問 2

- ① Ken is offering to buy their lunch.
- ② Ken paid for the tickets already.
- ③ The speaker is offering to buy the tickets.
- ④ The speaker paid for their lunch yesterday.

問 3

3

- ① The speaker doesn't know where the old city hall is.
- ② The speaker has been to the new city hall just one time.
- ③ The speaker hasn't been to the old city hall before.
- ④ The speaker wants to know the way to the new city hall.

問 4

4

- ① The speaker didn't cook enough food.
- ② The speaker made enough sandwiches.
- ③ The speaker will serve more pasta.
- ④ The speaker won't prepare more dishes.

これで第1問Aは終わりです。

B

第1問Bは問5から問7までの3問です。英語を聞き、それぞれの内容と最もよく合っている絵を、四つの選択肢(①~④)のうちから一つずつ選びなさい。

問 5

5

①

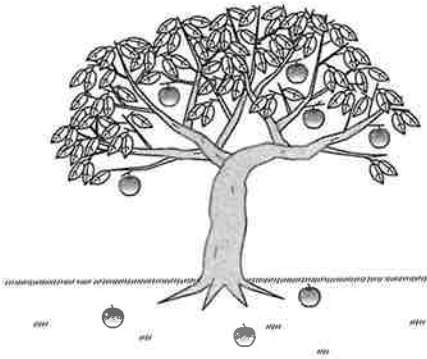

②

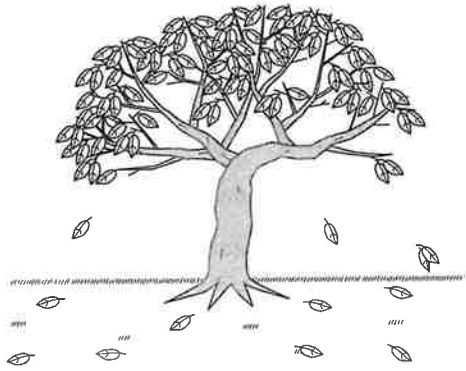

③

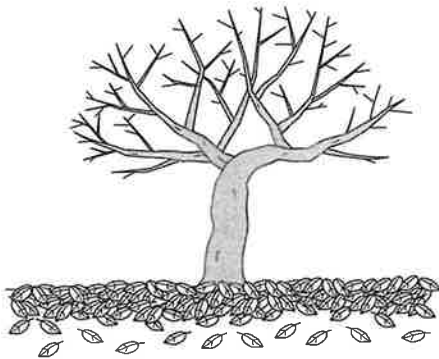

④

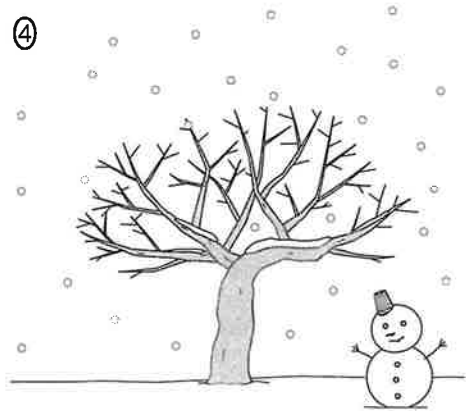

問 6 6

①

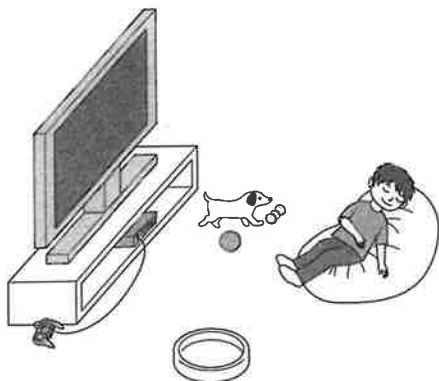

②

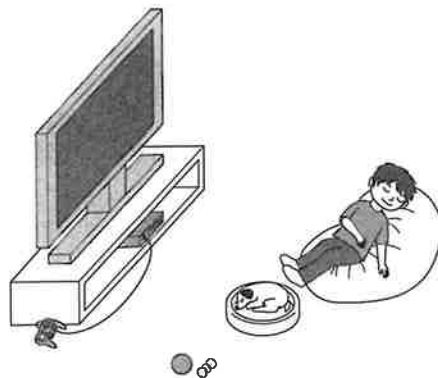

③

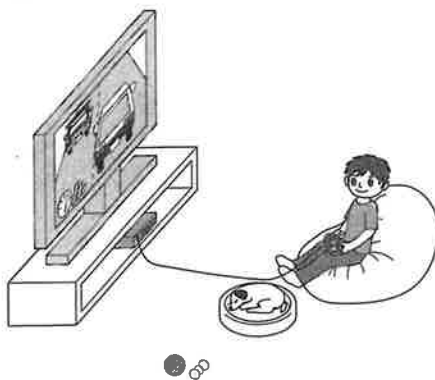

④

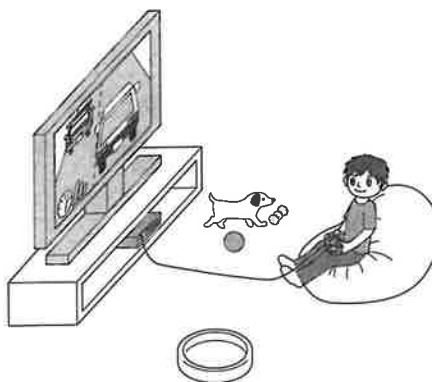

問 7 7

①

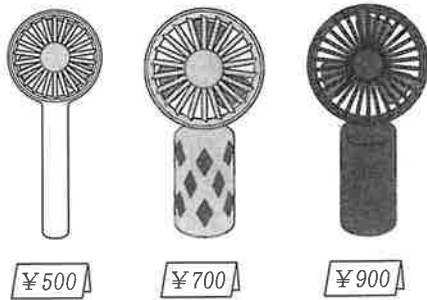

②

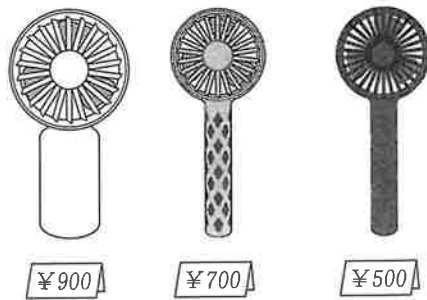

③

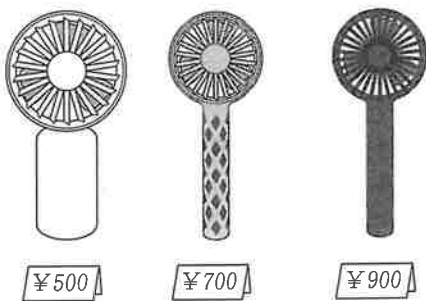

④

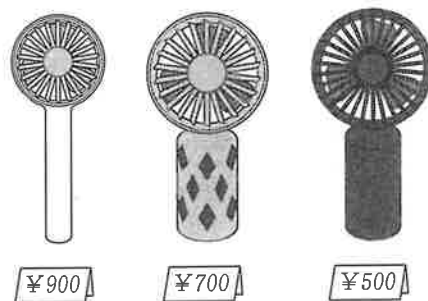

これで第1問Bは終わりです。

(下書き用紙)

英語(リスニング)の試験問題は次に続く。

第2問 (配点 16) 音声は2回流れます。

第2問は問8から問11までの4問です。それぞれの問いについて、対話の場面が日本語で書かれています。対話とそれについての問いを聞き、その答えとして最も適切なものを、四つの選択肢(①~④)のうちから一つずつ選びなさい。

問8 交番で、迷子になった猫の説明をしています。

8

①

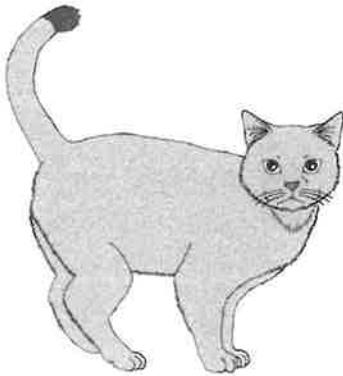

②



③

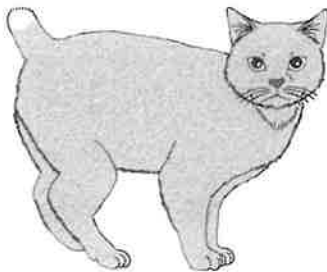

④



問 9 女性の子ども時代の写真をしています。 9



問10 母親が、職場から電話をしてきました。

10

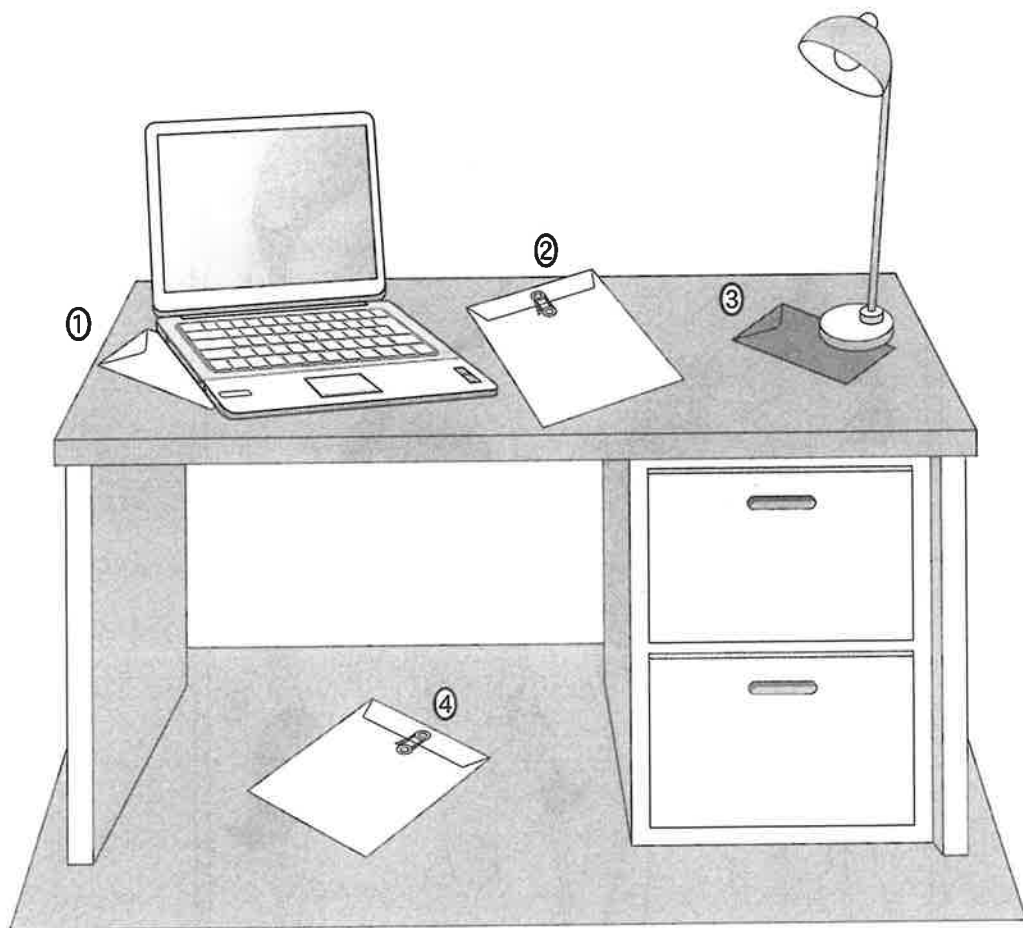

問11 レストランに予約の電話をかけています。 11

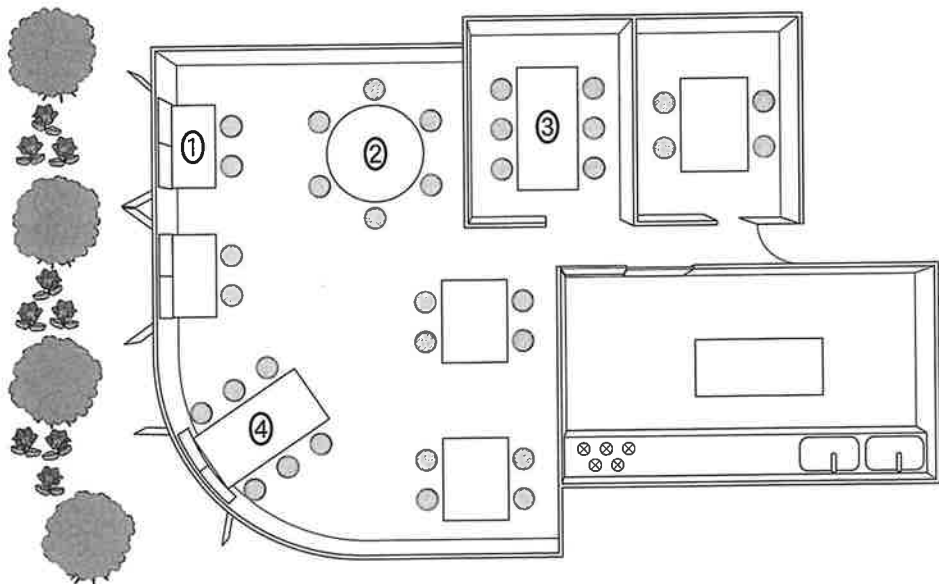

これで第2問は終わりです。

第3問 (配点 18) 音声は1回流れます。

第3問は問12から問17までの6問です。それぞれの問いについて、対話の場面が日本語で書かれています。対話を聞き、問いの答えとして最も適切なものを、四つの選択肢(①~④)のうちから一つずつ選びなさい。(問いの英文は書かれています。)

問12 カフェのカウンターで、店員と客が話をしています。

What will the man do this time?

12

- ① Ask for a discount
- ② Pay the full price
- ③ Purchase a new cup
- ④ Use his personal cup

問13 男性と女性が、楽器について話をしています。

What is the man going to do?

13

- ① Begin taking piano lessons
- ② Buy an electronic keyboard
- ③ Consider getting another piano
- ④ Replace the headphones for his keyboard

問14 友人同士が、買い物について話をしています。

What will the woman do?

14

- ① Buy a jacket at her favorite store
- ② Go to a used-clothing store today
- ③ Shop for second-hand clothes next week
- ④ Take her friend to a bargain sale

問15 荷造りをしている二人が、話をしています。

What is the woman doing now? 15

- ① Getting things ready in the bedroom
- ② Helping the man finish in the bedroom
- ③ Moving everything into the living room
- ④ Packing all the items in the living room

問16 男性が、友人の女性と明日の予定について話をしています。

What will the man do tomorrow? 16

- ① Learn to ride a farm horse
- ② Ride horses with his friend
- ③ Take pictures of his friend
- ④ Visit his grandfather's farm

問17 高校生同士が、理科の宿題について話をしています。

What did the boy do? 17

- ① He finished writing a science report.
- ② He put off writing a science report.
- ③ He read two pages from the textbook.
- ④ He spent a long time reading the textbook.

これで第3問は終わりです。

第4問 (配点 12) 音声は1回流れます。

第4問はAとBの二つの部分に分かれています。

A 第4問Aは問18から問25までの8問です。話を聞き、それぞれの問いの答えとして最も適切なものを、選択肢から選びなさい。問題文と図表を読む時間が与えられた後、音声流れます。

問18~21 友人が、週末に行なったことについて話をしています。話を聞き、その内容を表した四つのイラスト(①~④)を、行なった順番に並べなさい。

18 → 19 → 20 → 21

①



②



③

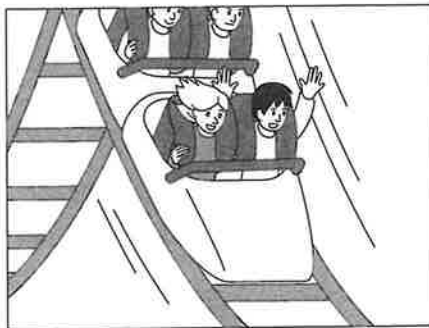

④



問22～25 あなたは、留学先の大学で、アドバイザーから夏季講座のスケジュールの説明を聞いています。次のスケジュールの四つの空欄 ～ に入れるのに最も適切なものを、六つの選択肢(①～⑥)のうちから一つずつ選びなさい。選択肢は2回以上使ってもかまいません。

Summer Class Schedule

	Monday	Tuesday	Wednesday	Thursday	Friday
1st	Social Welfare	<input type="text" value="23"/>	Biology	Social Welfare	World History
2nd	<input type="text" value="22"/>	Business Studies	Environmental Studies	<input type="text" value="24"/>	<input type="text" value="25"/>

- ① Biology
- ② Business Studies
- ③ Environmental Studies
- ④ Languages
- ⑤ Math
- ⑥ World History

これで第4問Aは終わりです。

B

第4問Bは問26の1問です。話を聞き、次に示された条件に最も合うものを、四つの選択肢(①~④)のうちから一つ選びなさい。後の表を参考にしてメモを取ってもかまいません。状況と条件を読む時間が与えられた後、音声の流れます。

状況

あなたは、クラスで行う文化祭の出し物を決めるために、四人のクラスメートからアイデアを聞いています。

あなたが考えている条件

- A. 参加者が20分以内で体験できること
- B. 一度に10人以下で運営できること
- C. 費用が全くかからないこと

Ideas	Condition A	Condition B	Condition C
① Bowling game			
② Face painting			
③ Fashion show			
④ Tea ceremony			

問26 “ 26 ” is what you are most likely to choose.

- ① Bowling game
- ② Face painting
- ③ Fashion show
- ④ Tea ceremony

これで第4問Bは終わりです。

(下書き用紙)

英語(リスニング)の試験問題は次に続く。

第5問 (配点 15) 音声は1回流れます。

第5問は問27から問33までの7問です。

最初に講義を聞き、問27から問32に答えなさい。次に続きを聞き、問33に答えなさい。状況、ワークシート、問い及び図表を読む時間が与えられた後、音声の流れます。

状況

あなたは大学で、ガラスに関する講義を、ワークシートにメモを取りながら聞いています。

ワークシート

Glass: An Amazing Material

- Glass does NOT...
 - ◆ release dangerous chemicals
 - ◆
 - ◆ break down in nature

- Glass:

Production	<input type="text" value="28"/> shapes	<input type="text" value="29"/> windows
Uses of Current Technology	<input type="text" value="30"/> rooms	<input type="text" value="31"/> roads

問27 ワークシートの空欄 に入れるのに最も適切なものを，四つの選択肢
(①～④)のうちから一つ選びなさい。

- ① allow for repeated recycling
- ② have unique recycling qualities
- ③ keep bacteria out of medicine
- ④ permit bacteria to go through

問28～31 ワークシートの空欄 ～ に入れるのに最も適切なもの
を，六つの選択肢(①～⑥)のうちから一つずつ選びなさい。選択肢は2回以上
使ってもかまいません。

- ① Adjusts sound in ② Arranged in ③ Blown into
- ④ Improves safety of ⑤ Reflects views of ⑥ Spread into

問32 講義の内容と一致するものはどれか。最も適切なものを，四つの選択肢
(①～④)のうちから一つ選びなさい。

- ① Glass has been improved in many ways by technology for modern life.
- ② Glass has been replaced in buildings by inexpensive new materials.
- ③ Glass is a material limited in use by its weight, fragility, and expense.
- ④ Glass is a modern invention necessary in many aspects of our daily life.

第5問はさらに続きます。

問33 講義の続きを聞き、次の図から読み取れる情報と講義全体の内容からどのようなことが言えるか、最も適切なものを、四つの選択肢(①~④)のうちから一つ選びなさい。

33

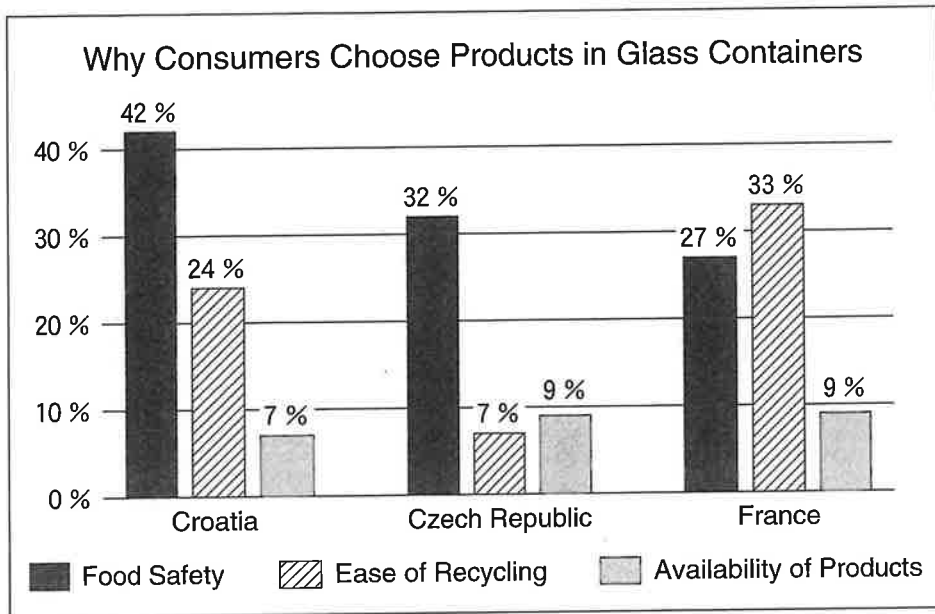

- ① Glass can be recycled repeatedly, but “ease of recycling” is the least common reason in the Czech Republic and Croatia.
- ② Glass is harmful to the environment, but “food safety” is the most common reason in the Czech Republic and Croatia.
- ③ Glass products are preferred by half of Europeans, and “ease of recycling” is the most common reason in France and Croatia.
- ④ Glass products can be made using ancient techniques, and “availability of products” is the least common reason in France and Croatia.

これで第5問は終わりです。

(下書き用紙)

英語(リスニング)の試験問題は次に続く。

第6問 (配点 14) 音声は1回流れます。

第6問はAとBの二つの部分に分かれています。

A 第6問Aは問34・問35の2問です。二人の対話を聞き、それぞれの問いの答えとして最も適切なものを、四つの選択肢(①~④)のうちから一つずつ選びなさい。(問いの英文は書かれています。) 状況と問いを読む時間が与えられた後、音声流れます。

状況

Michelle が、いとこの Jack と旅行中の移動の方法について話をしています。

問34 Which opinion did Michelle express during the conversation?

34

- ① Booking a hotel room with a view would be reasonable.
- ② Looking at the scenery from the ferry would be great.
- ③ Smelling the sea air on the ferry would be unpleasant.
- ④ Taking the ferry would be faster than taking the train.

問35 What did they decide to do by the end of the conversation?

35

- ① Buy some medicine
- ② Change their hotel rooms
- ③ Check the ferry schedule
- ④ Take the train to France

これで第6問Aは終わりです。

(下書き用紙)

英語(リスニング)の試験問題は次に続く。

B

第6問Bは問36・問37の2問です。会話を聞き、それぞれの問いの答えとして最も適切なものを、選択肢のうちから一つずつ選びなさい。後の表を参考にしてメモを取ってもかまいません。状況と問いを読む時間が与えられた後、音声の流れます。

状況

四人の学生 (Chris, Amy, Haruki, Linda) が、運動を始めることについて話をしています。

Chris	
Amy	
Haruki	
Linda	

問36 会話が終わった時点で、ウォーキングをすることに決めた人を、四つの選択肢(①～④)のうちから一つ選びなさい。 36

- ① Amy
- ② Haruki
- ③ Amy, Chris
- ④ Chris, Linda

問37 会話を踏まえて、Linda の考えの根拠となる図表を、四つの選択肢(①~④)のうちから一つ選びなさい。 37

<p>①</p> <h3 style="text-align: center;">Exercise Helps You</h3> <hr style="border: 0.5px solid black; margin-bottom: 5px;"/> <p>⇒ be more creative</p> <hr style="border: 0.5px solid black; margin-bottom: 5px;"/> <p>⇒ have a longer life</p> <hr style="border: 0.5px solid black; margin-bottom: 5px;"/> <p>⇒ be more social</p> <hr style="border: 0.5px solid black; margin-bottom: 5px;"/> <p>⇒ sleep better</p>	<p>②</p> <h3 style="text-align: center;">Effect on Fitness</h3> <div style="display: flex; justify-content: space-around; align-items: center; text-align: center;"> <div style="border: 1px solid black; border-radius: 50%; width: 60px; height: 60px; display: flex; flex-direction: column; justify-content: center; align-items: center;"> <p>10 minutes of intense exercise</p> </div> <div style="border: 1px solid black; border-radius: 50%; width: 60px; height: 60px; display: flex; flex-direction: column; justify-content: center; align-items: center;"> <p>45 minutes of moderate exercise</p> </div> </div> <div style="text-align: center; margin-top: 10px;"> <hr style="width: 80%; margin: 0 auto;"/> <div style="display: flex; justify-content: center; align-items: center; gap: 20px;"> Super-short Workouts Standard Workouts </div> </div>
<p>③</p> <h3 style="text-align: center;">Relationship Between Exercise and Disease</h3>	<p>④</p> <h3 style="text-align: center;">When People Exercise</h3> <div style="display: flex; align-items: center; justify-content: center;"> <div style="margin-left: 20px;"> <p>■ After Work</p> <p>□ Lunch Break</p> <p>■ Other</p> </div> </div>

これで第6問Bは終わりです。